

Corolla | 2011



 **TOYOTA**
faire toujours mieux



Corolla

La nouvelle Corolla 2011 offre beaucoup plus que ce qu'on pourrait s'attendre d'un véhicule de cette catégorie. Avec un style rafraîchi à l'intérieur et à l'extérieur, un habitacle spacieux et une liste d'améliorations impressionnantes, la Corolla vous surprendra à chaque tournant. En plus d'une foule de caractéristiques de sécurité améliorées, la Corolla 2011 est livrée de série avec le Système de sécurité Star^{MC}, une intégration de composants de sécurité active conçus pour protéger les occupants en aidant le conducteur à éviter en premier lieu un accident. De plus, puisque les automobilistes canadiens désirent une voiture qui offre une excellente économie de carburant et une valeur exceptionnelle, il n'est pas surprenant que la Corolla soit la Toyota la plus vendue au Canada. Mieux encore, la Corolla 2011 est fabriquée ici même au Canada. C'est ce qui nous permet de faire toujours mieux.

PAGE COUVERTURE

La XRS montrée en gris magnétique métallisé.

A. La S avec groupe Panneau de toit transparent en option montrée en rouge Barcelona métallisé.

B. La S montrée en gris magnétique métallisé.



Fabriquée au Canada.⁸

La Toyota Corolla 2011 est fabriquée, dans notre usine de montage de Cambridge, en Ontario. La première Corolla de fabrication canadienne est sortie de la chaîne de montage en 1988, et depuis plus de 2,5 millions de Corolla ont été fabriquées.



Corolla CE

Depuis son lancement il y a plus de quatre décennies, la Corolla est un parfait exemple de la qualité et de la fiabilité Toyota. Et elle ne cesse de s'améliorer. Par exemple, citons le style sophistiqué et la conception intuitive de la Corolla CE, qui offre un niveau de confort supérieur, un vaste habitacle avec un plancher plat à l'arrière pour que vos passagers bénéficient d'un plus grand dégagement aux jambes et puissent se détendre confortablement.

COTES DE CONSOMMATION²

7,4 ville/5,6 route L/100 km
4 cyl. de 1,8 litre avec boîte manuelle
7,8 ville/5,7 route L/100 km
4 cyl. de 1,8 litre avec boîte automatique

CARACTÉRISTIQUES SÉLECTIONNÉES

- Moteur 4 cylindres de 1,8 litre, à DACT, 16 soupapes, VVT-i double générant 132 ch.
- Boîte manuelle à 5 vitesses de série ou boîte automatique à 4 rapports en option.
- AM/FM lecteur CD/MP3/WMA, 4 haut-parleurs, prise d'entrée audio auxiliaire, antenne intégrée à la lunette arrière, antenne satellite XM^{MD} avec pré-câblage.
- Appuis-tête actifs à l'avant.
- Coussins gonflables à deux phases côtés conducteur et passager avant, coussins gonflables latéraux montés dans les sièges avant et coussins gonflables latéraux en rideau à l'avant et à l'arrière.¹
- Éclairage d'accueil avec plafonnier à extinction graduelle.
- Deux rétroviseurs extérieurs chauffants à réglage assisté.
- Phares à halogène de type réflecteur.
- Pare-boue avant et arrière.

A. La CE avec groupe Commodité montrée en sable noir nacré.
B. Habitacle de la CE avec groupe Commodité montré en gris cendré. **C.** Compartiment de rangement au plafond pour lunettes de soleil. **D.** Pour les gens toujours affairés, les dossiers de la banquette arrière divisée 60/40 peuvent se rabattre pour créer un espace de chargement volumineux.



A



B



C



D

Corolla LE

La Corolla LE est faite pour ceux qui ont un sens raffiné de la qualité. À l'intérieur de l'habitacle, vous remarquerez tout de suite la qualité des formes et des textures. Les garnitures en similibois révèlent la fierté et la sophistication de la LE, tandis que les sièges en tissu chauffants en option vous permettent de relaxer dans un confort inouï.

COTES DE CONSOMMATION²

7,8 ville/5,7 route L/100 km
4 cyl. de 1,8 litre avec boîte automatique

CARACTÉRISTIQUES SÉLECTIONNÉES

- Moteur 4 cylindres de 1,8 litre, à DACT, 16 soupapes, VVT-i double générant 132 ch.
- Boîte automatique à 4 rapports à commande électronique.
- Freins à disques ventilés à l'avant et à tambours à l'arrière.
- Pneus radiaux toutes saisons P205/55R16.
- Roues de 16 po en alliage d'aluminium.
- AM/FM lecteur CD/MP3/WMA, 6 haut-parleurs, prise d'entrée audio auxiliaire, antenne intégrée à la lunette arrière, antenne satellite XM^{MD} avec pré-câblage.
- Verrouillage automatique des portières activé par levier de vitesses.
- Climatiseur avec commande automatique de la température.
- Garnitures en similibois.
- Glaces et verrous de portières assistés.
- Phares antibrouillards.
- Deux rétroviseurs extérieurs chauffants à réglage assisté.
- Système d'accueil sans clé.
- Régulateur de vitesse.
- Démarrage à bouton-poussoir, système Smart Key en option.

A. La LE montrée en argent classique métallisé. **B.** La technologie sans fil Bluetooth^{MD3} avec fonction mains libres offerte en option. **C.** La Corolla offre une foule de rangements avec son énorme boîte à gants à deux compartiments pour ranger des objets comme des lecteurs MP3 portatifs, un casse-croûte et des guides de voyage. **D.** L'habitacle élégant de la LE montré en gris cendré avec groupe Amélioré en option.



A



B



C



D

Corolla S

Vous voulez un peu de piment avec votre Corolla ? L'élégante et fouguese Corolla S offre des caractéristiques de performance comme un aileron arrière, un ensemble complet de jupes et des roues de 16 pouces en alliage d'aluminium pour procurer une conduite unique et grisante. Dotée d'un intérieur de couleur charbon foncé, d'un volant garni de cuir, d'un système audio à 6 haut-parleurs et d'un panneau de toit transparent en option, la S ne manquera pas d'attirer les regards.

COTES DE CONSOMMATION²

7,4 ville/5,6 route L/100 km
4 cyl. de 1,8 litre avec boîte manuelle
7,8 ville/5,7 route L/100 km
4 cyl. de 1,8 litre avec boîte automatique

CARACTÉRISTIQUES SÉLECTIONNÉES

- Moteur 4 cylindres de 1,8 litre, à DACT, 16 soupapes, VVT-i double générant 132 ch avec boîte manuelle à 5 vitesses ou boîte automatique à 4 rapports en option.
- Freins à disques ventilés à l'avant et à tambours à l'arrière.
- AM/FM lecteur CD/MP3/WMA, 6 haut-parleurs, radio satellite XM^{MD} intégrée, connectivité Bluetooth^{MD3}, prise audio USB, prise d'entrée audio auxiliaire, commandes du système audio intégrées au volant, antenne intégrée à la lunette arrière.
- Sièges baquet avant.
- Plaques de seuil de portières.
- Système de surveillance de la pression des pneus.
- Garniture noire des phares avec phares à halogène de type réflecteur.
- Sièges du conducteur et du passager avant chauffants et surfaces des sièges en cuir en option.

A. La S avec groupe Panneau de toit transparent en option montrée en rouge Barcelona métallisé. **B.** Radio satellite XM^{MD} intégrée. **C.** Détendez-vous et admirez la vue splendide à travers le panneau de toit transparent offert en option.



Corolla XRS

Ouvrez la portière de la Corolla XRS et savourez son élégance et sa substance. Les sièges avant sont profondément sculptés pour vous maintenir bien calé dans les virages en épingle. Son aileron arrière en pont de série est un indice éloquent que votre XRS aime être pilotée. Et les roues de 17 pouces en alliage n'ont pas seulement fière allure, mais elles servent aussi à diriger l'air vers les freins pour les refroidir et en préserver l'efficacité.

COTES DE CONSOMMATION²

9,5 ville/6,7 route L/100 km
4 cyl. de 2,4 litres avec boîte manuelle
9,4 ville/6,5 route L/100 km
4 cyl. de 2,4 litres avec boîte automatique

CARACTÉRISTIQUES SÉLECTIONNÉES

- Moteur 4 cylindres de 2,4 litres, à DACT, 16 soupapes, VVT-i générant 158 ch avec boîte manuelle à 5 vitesses ou boîte automatique à 5 rapports en option.
- Freins assistés à disques ventilés à l'avant et à disques pleins à l'arrière.
- Pneus radiaux toutes saisons P215/45R17.
- AM/FM lecteur CD/MP3/WMA, 6 haut-parleurs, radio satellite XM^{MD} intégrée, prise d'entrée audio auxiliaire, affichage des titres, connectivité Bluetooth^{MD3}, prise audio USB, antenne intégrée à la lunette arrière, commandes du système audio intégrées au volant.
- Sièges en tissu sport.
- Ensemble complet de jupes, aileron arrière, panneau de toit transparent avec écran pare-soleil.
- Plaques de seuil de portières.
- Roues de 17 po en alliage d'aluminium.
- Garniture noire des phares.

A. La XRS montrée en bleu nautique métallisé. **B.** L'habitacle élégant et sportif de la XRS montré en charbon foncé. **C.** Système d'accueil sans clé.



Sécurité

Votre sécurité nous tient à cœur. Voilà pourquoi nous avons équipé la Corolla de nombreuses caractéristiques de sécurité active et passive de série. Dotée de systèmes conçus pour vous aider à éviter les accidents et de dispositifs pouvant aider à vous protéger en cas de collision, la Corolla prend votre sécurité au sérieux. Citons par exemple le Système de retenue supplémentaire (SRS)¹, qui est constitué de six coussins gonflables pour aider à protéger les occupants lors d'impacts provenant de pratiquement tous les angles. Si une collision se produit, la structure de carrosserie de la Corolla a été perfectionnée et renforcée stratégiquement pour mieux absorber et canaliser l'énergie de l'impact autour de l'habitacle et loin des occupants.

[A] SYSTÈME DE COUSSINS GONFLABLES PERFECTIONNÉ¹ En cas de collision, le système de coussins gonflables avant à deux phases de série détecte la gravité de l'impact tout en contrôlant le déploiement des coussins en conséquence.

[B] COUSSINS GONFLABLES LATÉRAUX MONTÉS AUX SIÈGES¹ La Corolla est livrée de série avec des coussins gonflables montés aux sièges avant.

[C] COUSSINS GONFLABLES EN RIDEAU À L'AVANT ET À L'ARRIÈRE¹ Les coussins gonflables en rideau de série couvrent toute la longueur de l'habitacle, depuis les sièges avant jusqu'aux sièges arrière.

[D] CEINTURES DE SÉCURITÉ La Corolla est dotée de ceintures de sécurité à 3 points avec rétracteur à blocage d'urgence pour le siège du conducteur et de ceintures à rétracteurs à blocage d'urgence/blocage automatique pour tous les passagers.

[E] SYSTÈME DE SURVEILLANCE DE LA PRESSION DES PNEUS La Corolla 2011 surveille automatiquement la pression de gonflage de vos pneus et vous signale toute chute critique de la pression (en option sur la CE).

APPUIS-TÊTE ACTIFS À L'AVANT

Les sièges avant de la Corolla sont équipés de série d'un appui-tête actif conçu pour aider à positionner correctement la tête de l'occupant lors de certaines collisions arrière à basse vitesse.

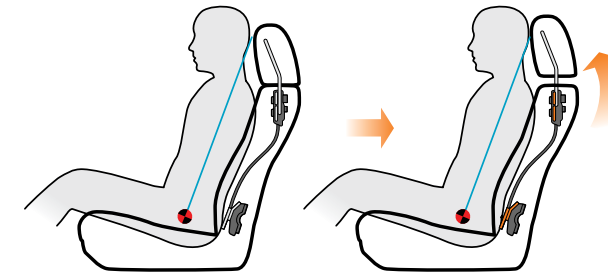

STAR SYSTÈME DE SÉCURITÉ™

La Corolla 2011 est équipée de série du Système de sécurité Star^{MC}. Cette intégration de caractéristiques de sécurité active a pour but de protéger les occupants en aidant le conducteur en premier lieu à éviter un accident. Le Système de sécurité Star^{MC} englobe le dispositif de contrôle de la stabilité du véhicule (VSC)⁵, le régulateur de traction (TRAC), le système de freins antiblocage (ABS), le répartiteur électronique de force de freinage (EBD), l'assistance au freinage (BA)⁶ et la technologie d'arrêt intelligent (SST)⁷.

VSC DISPOSITIF DE CONTRÔLE DE LA STABILITÉ DU VÉHICULE
Contribue à prévenir les dérapages et les pertes de traction en réduisant la puissance du moteur et en appliquant la force de freinage nécessaire aux roues qui en ont besoin.⁵

TRAC RÉGULATEUR DE TRACTION
Contribue au maintien de la traction sur des surfaces mouillées, glacées, non pavées ou inégales en appliquant une force de freinage à la (aux) roue(s) qui patinent.

ABS SYSTÈME DE FREINS ANTI-BLOCAGE
Empêche le blocage des roues en « modulant » la pression de freinage transmise à chaque roue, permettant ainsi au conducteur de conserver la maîtrise du véhicule en situation de freinage d'urgence.

EBD RÉPARTITEUR ÉLECTRONIQUE DE FORCE DE FREINAGE
Répartit la force de freinage afin d'empêcher le blocage des roues arrière en situation de freinage brusque.

BA SYSTÈME D'ASSISTANCE AU FREINAGE
Détection des freinages brusques ou d'urgence et commande la pression supplémentaire nécessaire pour aider à prévenir les collisions.⁶

SST TECHNOLOGIE D'ARRÊT INTELLIGENT
La technologie d'arrêt intelligent est conçue pour réduire la puissance du moteur lorsqu'on appuie fermement sur la pédale de frein afin d'immobiliser le véhicule, même si la pédale d'accélérateur est complètement enfoncée.⁷

Toyota est le premier fabricant d'une gamme complète de véhicules à inclure tous les éléments du Système de sécurité Star^{MC} dans l'équipement de série de chaque véhicule 2011 neuf. Visitez le site toyota.ca pour plus de détails.

Performance

Conduire la Corolla 2011, c'est profiter d'une technologie de pointe. Enfoncez l'accélérateur, et le corps du papillon des gaz à commande électronique obéit à vos sollicitations. Les modèles CE, LE et S sont équipés de série d'un moteur de 1,8 litre et 132 ch, tandis que le modèle XRS est propulsé par un moteur de 2,4 litres et 158 ch. Et la Corolla offre un remarquable équilibre de performance et d'efficacité, en partie grâce à son bloc-cylindres et à sa culasse légers en alliage d'aluminium, ainsi qu'à son système intelligent de distribution à calage variable des soupapes, qui favorise la puissance et l'efficacité tout en réduisant les émissions du moteur.

La LE montrée en argent classique métallisé.

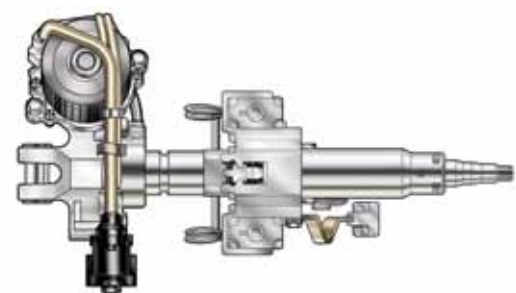

DIRECTION ASSISTÉE À COMMANDE ÉLECTRIQUE
La direction assistée à commande électrique (EPS) offre une meilleure réponse pour vous aider à négocier les virages.



SUSPENSION ÉLABORÉE La tenue de route impressionnante de la Corolla repose sur un châssis rigide. Construit pour résister au fléchissement de la carrosserie, ce châssis constitue une plate-forme fiable qui favorise l'efficacité de la suspension. Montée sur un sous-cadre supplémentaire pour réduire les bruits et les vibrations, la suspension avant est calibrée pour offrir une tenue de route précise. À l'arrière, la suspension est de type à torsion pour rendre la conduite encore plus douce.

SUPER SYSTÈME DE REFROIDISSEMENT Le moteur en alliage d'aluminium de la XRS est doté de pistons légers haute compression (9,8 à 1) dont le refroidissement est assuré par une « chemise d'eau » disposée autour des cylindres et qui aide à rendre le bloc-cylindres plus léger et plus compact.

Qualité Toyota

La qualité est un élément intégral du processus de production depuis la sélection des matières premières jusqu'à l'inspection finale du véhicule. Par ailleurs, chacun travaillant sur la chaîne a la responsabilité de veiller à ce que chaque véhicule soit de la plus grande qualité possible. Fidèles à la philosophie « Kaizen » de Toyota, nous cherchons toujours à nous améliorer. C'est ainsi que nous arrivons à faire toujours mieux.

LE PROCESSUS DE PRODUCTION TOYOTA est un processus qui ne cesse d'évoluer. En pratiquant le principe du « juste-à-temps », nous nous assurons de ne produire que ce qui doit être produit au cours du processus de fabrication. Ce principe est doublement avantageux puisqu'il n'y a aucun élément et que tout problème qui se manifeste est résolu rapidement afin que tout ce qui sort de la chaîne de montage soit d'une qualité exceptionnelle.



LA TOUCHE HUMAINE. Si la machinerie a beau impressionner, la réalisation d'une qualité d'assemblage parfaite est aussi le fruit d'un apport humain, et ce, à chaque étape du processus.

LE CENTRE DE RECHERCHE EN RÉGIONS FROIDES DE TOYOTA CANADA situé à Timmins, en Ontario, permet à nos équipes de faire l'essai des véhicules Toyota dans des conditions réelles d'hiver canadien sur notre piste d'essais par temps froid pour s'assurer que nos véhicules resteront fiables pendant les longs mois d'hiver.

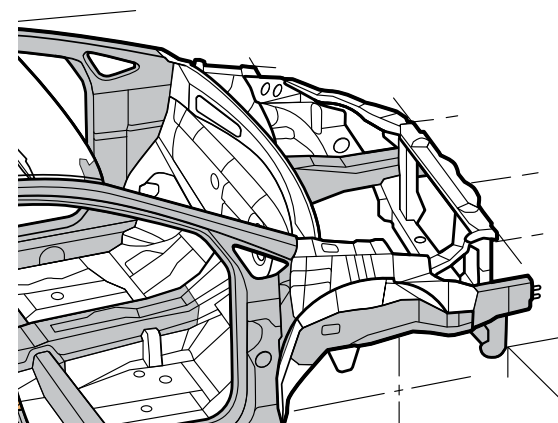

Pour plus de renseignements, visitez le site toyota.ca

Couleurs 2011



040 Blanc alpin^{A,C,D}



1F7 Argent classique métallisé^{A,C,D}



1G3 Gris magnétique métallisé^{A,C,D}



209 Sable noir nacré^{A,C,D,F}



3R3 Rouge Barcelona métallisé^{C,D,E,F}



4T8 Sable fin métallisé^B



8S6 Bleu nautique métallisé^{A,C,D}

Pour plus de détails, veuillez consulter votre concessionnaire Toyota.

Options de couleurs intérieures

- ^A Tissu gris cendré sur les modèles CE et LE.
- ^B Tissu bisque sur les modèles CE et LE.
- ^C Tissu charbon foncé sur les modèles S et XRS.
- ^D Cuir charbon foncé sur les modèles S, XRS (modèles groupe Cuir seulement).
- ^E Tissu gris cendré sur le modèle CE.
- ^F Tissu bisque sur le modèle LE.

Sommaire des garanties du véhicule neuf

AUCUNE FRANCHISE – AUCUNS FRAIS DE TRANSFERT

COUVERTURE COMPLÈTE - 3 ANS/60 000 KM Cette garantie comprend l'Assistance routière 24 heures sur 24 et d'autres avantages, en plus de couvrir les réparations de tout composant du véhicule qui serait défectueux à cause d'un défaut de matériau ou de fabrication dans des conditions normales d'utilisation et d'entretien. Les pneus d'origine sont couverts par des garanties distinctes.

GROUPE PROPULSEUR - 5 ANS/100 000 KM Cette garantie couvre les réparations des composants du groupe propulseur qui seraient défectueux à cause d'un défaut de matériau ou de fabrication dans des conditions normales d'utilisation et d'entretien.

COMPOSANTS PRINCIPAUX DU SYSTÈME ANTIPOLLUTION - 8 ANS/130 000 KM Cette garantie couvre les réparations des composants principaux spécifiés du système antipollution qui seraient défectueux à cause d'un défaut de matériau ou de fabrication dans des conditions normales d'utilisation et d'entretien.

PERFORATION DUE À LA CORROSION - 5 ANS/KILOMÉTRAGE ILLIMITÉ Cette garantie couvre la tôle de la carrosserie, une fois établi qu'au cours d'un usage normal il s'est produit une perforation due à la corrosion causée par un défaut de matériau ou de fabrication.

Accessoires

Personnalisez votre véhicule pour en rehausser l'allure et la performance, grâce aux accessoires Toyota. Votre concessionnaire Toyota peut vous aider à choisir les accessoires qui conviendront à votre style personnel. Bon nombre d'accessoires Toyota peuvent bénéficier d'un statut résidualisé ou avancé par l'entremise de Toyota Services financiers lorsqu'ils sont achetés au moment de la vente d'un véhicule neuf. De plus, ils sont tous protégés par la garantie du véhicule Toyota. Pour consulter la liste complète des accessoires conçus spécialement pour votre véhicule, visitez le site personnalisezvotretoyota.ca, votre concessionnaire local ou le site toyota.ca.

Que vous préféreriez la commodité, la fonctionnalité ou le luxe, nous avons les accessoires intérieurs et extérieurs pour personnaliser votre Corolla.

- Tapis protecteurs toutes saisons
- Rétroviseur intérieur à atténuation automatique avec boussole
- Chauffe-bloc
- Bluetooth^{MD3}
- Moulures de protection latérales
- Système Bongiovi Acoustics DPS
- Doubleur de compartiment de charge
- Filet de rétention
- Protecteurs de seuil de portières
- Déflexeur de capot
- Système de navigation⁴
- Aileron arrière en pont
- Protecteur de pare-chocs arrière
- Petit becquet de coffre
- Déflexeurs de glaces latérales

- Porte-vélo vertical THULE
- Accessoires de remorquage

ACCESSOIRES TRD

- Roue de 18 po en alliage noir TRD
- Filtre à air TRD
- Trousse de nettoyage de filtre à air TRD
- Barre de raidissement des tourelles avant TRD
- Différentiel à glissement limité TRD
- Trousse de ressorts courts TRD
- Ensemble de verrous de roues de 12 mm TRD
- Embrayage de performance TRD
- Barre antiroulis arrière TRD
- Bouchon d'huile à visser TRD
- Verrous de roues TRD



Trousse de ressorts courts TRD



Protecteurs de seuil de portières Gardez vos seuils de portières exempts de saletés et d'égratignures grâce à ces protecteurs de marque fonctionnels et élégants.



Système Bongiovi Acoustics DPS Système de processeur/amplificateur audio numérique pour une performance audio optimale.



Bluetooth^{MD3} Gardez vos mains sur le volant et vos yeux sur la route, tandis que vous conversez de façon pratique et sécuritaire grâce au système mains libres Bluetooth^{MD3}.



Moulures de protection latérales



Roue de 18 po en alliage noir TRD



Système de navigation⁴ Trouvez votre destination au simple toucher d'un bouton.

Découvrez-en plus avec Toyota

Chez Toyota, notre but est de faire toujours mieux en votre faveur. Voilà pourquoi nous offrons un vaste éventail de programmes et de services avant et après l'achat de votre véhicule afin de vous aider à maximiser votre expérience Toyota.



Moins d'émissions et de polluants¹. Plus de kilomètres avec moins d'essence. Et conçu avec la puissance et la performance à l'esprit. Ce système étant offert sur les modèles Prius, Camry et Highlander, ces Toyota hybrides de dernière génération vous font gagner sur tous les plans.



Les concessionnaires Toyota ont pris l'engagement de faire que votre expérience de propriétaire d'un véhicule Toyota soit plus que satisfaisante. On entretient votre Toyota comme on la fabrique. Vous pouvez donc compter bénéficier de pièces de qualité et d'un service professionnel.



Que vous désiriez louer ou financer votre véhicule, nous sommes là pour vous aider, avec des taux d'intérêt concurrentiels, des modalités flexibles et un processus facile de préapprobation en ligne. Votre décision la plus difficile consiste donc à choisir le modèle Toyota que vous désirez. Rendez-nous visite à www.toyotaservicesfinanciers.ca.



Rehaussez votre expérience de propriétaire Toyota en vous inscrivant au Club Toyota – un service en ligne offert gratuitement et exclusivement aux propriétaires Toyota. Accédez à une abondance de services interactifs et pratiques, ainsi que de renseignements à portée d'un clic de souris. Inscrivez-vous dès aujourd'hui à clubtoyota.ca.



La Protection Extra-Attentive met votre nouvelle Toyota à l'abri de l'inflation en la protégeant en cas de défaillances mécaniques, d'urgences routières et plus encore. Elle vous offre une tranquillité d'esprit abordable. Pour plus de détails, consultez votre concessionnaire Toyota.



Le programme Mobilité de Toyota a pour objet de répondre aux besoins en matière de transport des propriétaires Toyota qui souffrent d'une infirmité ou dont un membre de leur parenté a une infirmité ou des problèmes de mobilité. Le programme leur procure une aide financière, une source de renseignements et le financement de l'équipement adaptatif destiné à leur véhicule.



Tous les véhicules Toyota neufs comprennent un plein réservoir d'essence, l'assistance routière et des tapis protecteurs.



Programme Toyota pour diplômés Ce programme aide les nouveaux diplômés qui désirent acheter un véhicule neuf ou d'occasion certifié Toyota. L'aide varie selon le modèle choisi. Renseignez-vous auprès de votre concessionnaire lors de l'achat de votre Toyota. Certaines conditions peuvent s'appliquer.

¹En comparaison avec des véhicules à moteur à essence traditionnels équipés de façon similaire. Basé sur des données de ventes nord-américaines et des normes d'émissions fédérales Tier 2 touchant les moteurs.

Travailler ensemble pour faire toujours mieux.

En offrant de la formation, une inspiration, un soutien financier et un engagement permanent à l'égard de l'environnement, Toyota Canada est fière de contribuer à la Fondation Toyota Canada et à divers programmes communautaires axés sur la protection de notre planète. Pour en savoir plus sur nos efforts visant à faire toujours mieux, visitez le site toyota.ca.



Photo : Joshua Berson



Photo : Evergreen – Jane Churchill



La Classe verte Toyota Evergreen

En 2000, Toyota Canada Inc. et ses concessionnaires se sont associés avec Evergreen pour créer le Programme La Classe verte Toyota Evergreen, qui est conçu pour transformer les cours d'école du pays en environnements d'apprentissage naturels. Pour plus d'information, visitez evergreen.ca



Olympiques spéciaux du Canada

Toyota Canada Inc. et ses concessionnaires sont les commanditaires nationaux des Jeux Olympiques spéciaux du Canada, événement consacré à faire une différence tangible dans la vie des athlètes des Olympiques spéciaux. Toyota Canada Inc. profite de toutes les occasions possibles pour apporter son aide aux athlètes des Olympiques spéciaux grâce à la participation à des événements aux niveaux local, régional, provincial et national. Pour plus d'information, visitez specialolympics.ca



Programme de bourses d'études Toyota-Jour de la Terre

Le Programme de bourses d'études Toyota-Jour de la Terre a été créé pour honorer et récompenser les finissants du secondaire qui se sont distingués par leur excellence dans les domaines de l'environnement, des activités bénévoles et des résultats scolaires. Cette année vingt bourses d'études d'un océan à l'autre ont été décernées pour permettre aux futurs leaders environnementaux du Canada de poursuivre leurs études. Pour plus d'information, visitez earthday.ca

Caractéristiques de la Corolla 2011

	CE	LE	S	XRS
INTÉRIEUR				
AM/FM lecteur CD/MP3/WMA, prise d'entrée audio auxiliaire, affichage des titres, processeur numérique de signaux (DSP), antenne intégrée à la lunette arrière, antenne satellite XM ^{MO} avec pré-câblage	●	●	–	–
AM/FM lecteur CD/MP3/WMA, prise d'entrée audio auxiliaire, affichage des titres, processeur numérique de signaux (DSP), antenne intégrée à la lunette arrière, commandes du système audio au volant, connectivité Bluetooth ^{MO3} , prise audio USB, radio satellite XM ^{MO} intégrée	–	–	●	●
4 haut-parleurs	●	–	–	–
6 haut-parleurs	–	●	●	●
Climatiseur	–	●	●	●
Bouches de chaleur au siège arrière, purificateur d'air	●	●	●	●
Sièges baquet avant, sellerie des sièges en tissu	●	–	–	–
Sièges baquet avant, sièges en tissu de qualité supérieure	–	●	–	–
Sièges baquet sport avant, sièges en tissu sport	–	–	●	●
Siège du conducteur avec inclinaison du dossier et hauteur du coussin	●	●	●	●
Siège du passager avant avec inclinaison du dossier	●	●	●	●
Banquette arrière divisée 60/40 à dossiers rabattables	●	●	●	●
Appuis-tête réglables en hauteur à toutes les places	●	●	●	●
Glaces assistées avec auto-descente côté conducteur	–	●	●	●
Verrous de portières assistés	–	●	●	●
Verrouillage automatique des portières activé par levier de vitesses (boîte auto. seulement)	–	●	●	●
Tachymètre, jauge de température du liquide de refroidissement, indicateur de température extérieure	●	●	●	●
Deux miroirs de pare-soleil	●	●	●	●
Volant inclinable et télescopique à trois branches	●	●	●	●
Volant gainé de cuir	–	–	●	●
Garnitures en similibois	–	●	–	–
Garnitures de portières en tissu, doublure de pavillon en tissu	●	●	●	●
Poignées de portières intérieures peintes de couleur argent	–	●	●	●
Boutons d'aération chromés	–	●	●	●
Repose-pied côté conducteur	●	●	●	●
Garnitures de tableau de bord métallisées	–	–	–	●
Plaques de seuil de portières	–	●	●	●
Tapis-moquette	●	●	●	●
Régulateur de vitesse	–	●	●	●
Bloc central avec accoudoir, vide-poches	●	●	●	●
Console au plafond	–	–	–	●
Montre numérique	●	●	●	●
Range-monnaie côté conducteur	●	●	●	●
Rangements latéraux au compartiment de charge	●	●	●	●
Vide-poches aux portières côtés conducteur et passager avant	●	●	●	●
Boîte à gants à deux niveaux	●	●	●	●
Crochets escamotables pour vêtements	●	●	●	●
Porte-gobelets et porte-bouteilles intégrés aux portières avant et arrière	●	●	●	●
Pochette au dossier des sièges avant	–	●	–	–

● = De série ○ = En option – = Non disponible

	CE	LE	S	XRS
INTÉRIEUR <i>(suite)</i>				
Prise de courant pour accessoires (12 v)	●	●	●	●
Système d'accueil sans clé, dispositif « oubli de clé »	–	●	●	●
Éclairage d'accueil avec plafonnier à extinction graduelle	●	●	●	●
SÉCURITÉ				
STAR ^{SYSTÈME DE SÉCURITÉ} Système de sécurité Star ^{MC} – comprend le dispositif de contrôle de la stabilité du véhicule (VSC) ³ , le régulateur de traction (TRAC), le système de freins antiblocage (ABS), le répartiteur électronique de force de freinage (EBD), l'assistance au freinage (BA) ⁶ et la technologie d'arrêt intelligent (SST) ⁷	●	●	●	●
Système de retenue supplémentaire (SRS) ¹ à coussin gonflable à deux phases côtés conducteur et passager avant	●	●	●	●
Indicateur de classification de l'occupant du siège du passager avant	●	●	●	●
Coussins gonflables latéraux montés dans les sièges avant (SRS) ¹	●	●	●	●
Coussins gonflables latéraux en rideau à l'avant et à l'arrière (SRS) ¹	●	●	●	●
Appuis-tête avant actifs avec protection contre les coups de fouet cervicaux	●	●	●	●
Dispositifs de tension et limiteurs de force aux ceintures avant	●	●	●	●
Ceintures abdominales et épaulières à 3 points à toutes les places	●	●	●	●
Dispositifs de réglage de hauteur de l'ancrage des ceintures avant	●	●	●	●
Ancrages pour sièges de bébé	●	●	●	●
Guides confort aux ceintures arrière	●	●	●	●
Verrous de protection pour enfants aux portières arrière	●	●	●	●
Immobilisateur de moteur	●	●	●	●
Témoins : basse réserve de carburant et de liquide de lave-glace, porte entrouverte, phares allumés, ceinture détachée du conducteur et du passager avant	●	●	●	●
Système de surveillance de la pression des pneus	–	●	●	●
Poignées d'appui avant et arrière	●	●	●	●
EXTÉRIEUR				
Roues de 15 po en acier, enjoliveurs de roues complets	●	–	–	–
Roues de 16 po en alliage d'aluminium, verrous de roues	–	●	●	–
Roues de 17 po en alliage d'aluminium, verrous de roues	–	–	–	●
Désembueurs de glaces latérales, dégivreur électrique de lunette arrière avec minuterie	●	●	●	●
Glaces teintées, pare-brise avant en verre acoustique	●	●	●	●
Porte-bouchon de réservoir	●	●	●	●
Pare-boue avant et arrière	●	●	–	–
Aileron arrière de couleur	–	–	●	●
Panneau de toit transparent à commande assistée avec écran pare-soleil	–	–	–	●
Poignées de portières de couleur, montant « B » noir	–	●	●	●
Ensemble complet de jupes de couleur	–	–	●	●
Rétroviseurs extérieurs chauffants à réglage assisté, repliables, de couleur	●	●	●	●
Essuie-glaces à balayage intermittent	●	–	–	–
Essuie-glaces à intermittence réglable	–	●	●	●
Phares à halogène de type réflecteur	●	●	●	●
Garniture noire des phares	–	–	●	●
Phares antibrouillards	–	●	●	●

	CE	LE	S	XRS
GROUPES				
Groupe Commodité : <p>Climatiseur, poignées de portières de couleur, système d'accueil sans clé, verrous de portières assistés, système de surveillance de la pression des pneus, verrouillage automatique des portières activé par levier de vitesses (boîte auto. seulement)</p>	○	–	–	–
Groupe Commodité améliorée : <p>Climatiseur, glaces assistées avec auto-descente côté conducteur, régulateur de vitesse, poignées de portières de couleur, verrouillage automatique des portières activé par levier de vitesses (boîte auto. seulement), système d'accueil sans clé, verrous de portières assistés, système de surveillance de la pression des pneus</p>	○	–	–	–
Groupe Amélioré : <p>Commandes audio et Bluetooth^{MO3} au volant, radio satellite XM^{MO} intégrée, connectivité Bluetooth^{MO3}, 6 haut-parleurs, siège du conducteur à 8 réglages assistés avec soutien lombaire, sièges du conducteur et du passager avant chauffants</p>	–	○	–	–
Groupe Premium : <p>Commandes audio et Bluetooth^{MO3} au volant, contrôle automatique de la température, radio satellite XM^{MO} intégrée, connectivité Bluetooth^{MO3}, 6 haut-parleurs, siège du conducteur à 8 réglages assistés avec soutien lombaire, sièges du conducteur et du passager avant chauffants, démarrage à bouton-poussoir, système Smart Key, panneau de toit transparent à commande assistée, console au plafond</p>	–	○	–	–
Groupe Panneau de toit transparent : <p>Panneau de toit transparent à commande assistée, console au plafond</p>	–	–	○	–
Groupe Cuir et Panneau de toit transparent : <p>Panneau de toit transparent à commande assistée, console au plafond, sièges du conducteur et du passager avant chauffants, surfaces des sièges en cuir</p>	–	–	○	–
Groupe Cuir : <p>Sièges du conducteur et du passager avant chauffants, surfaces des sièges en cuir</p>	–	–	–	○

Spécifications de la Corolla 2011

	CE	LE	S	XRS
MÉCANIQUE				
Moteur <p>4 cyl. de 1,8 litre, DACT, 16 soupapes, système double de distribution à calage variable intelligent (VVT-i double)</p> <p>4 cyl. de 2,4 litres, DACT, 16 soupapes, système de distribution à calage variable intelligent (VVT-i)</p>	●	●	●	–
Rapport de compression <p>10,0 à 1</p> <p>9,8 à 1</p>	●	●	●	–
Puissance <p>132 ch (98 kW) à 6 000 tr/min</p> <p>158 ch (118 kW) à 6 000 tr/min</p>	●	●	●	–
Couple <p>128 lb-pi (174 N.m.) à 4 400 tr/min</p> <p>162 lb-pi (220 N.m.) à 4 000 tr/min</p>	●	●	●	–
Suspension <p>Avant : indépendante, jambes de force MacPherson à gaz avec barre stabilisatrice</p> <p>Avant:barre de raidissement sport des tourelles d'amortisseurs</p> <p>Arrière : poutre de torsion avec barre stabilisatrice</p> <p>Arrière : barre de raidissement sport des tourelles d'amortisseurs</p>	●	●	●	●
Groupe propulseur <p>Moteur avant/traction avant</p> <p>Système de contrôle de la stabilité du véhicule (VSC)³ avec interrupteur de désactivation, régulateur de traction (TRAC)</p>	●	●	●	●
Boîte de vitesses <p>Manuelle à 5 vitesses, à surmultipliée</p> <p>Automatique à 4 rapports, à surmultipliée avec commande électronique (ECT)</p> <p>Automatique à 5 rapports, à surmultipliée avec commande électronique (ECT), levier de vitesses multi-mode séquentiel</p>	●	–	●	●
Freins <p>Assistés, disques ventilés à l'avant, tambours à l'arrière</p> <p>Assistés, disques ventilés à l'avant, disques pleins à l'arrière</p> <p>Système de freins antiblocage (ABS), répartiteur électronique de force de freinage (EBD) et assistance au freinage (BA)⁶</p>	●	●	●	–
Direction <p>À crémaillère à commande électrique avec assistance variable</p>	●	●	●	●
Pneus <p>Radiaux toutes saisons P195/65R15, pneu de secours compact</p> <p>Radiaux toutes saisons P205/55R16</p> <p>Radiaux toutes saisons P215/45R17</p>	●	–	–	–

	CE	LE	S	XRS	
DIMENSIONS					
Longueur	4 540 (178,7)	●	●	●	●
Largeur	1 760 (69,3)	●	●	●	●
Hauteur (sans charge)	1 465 (57,7)	●	●	●	●
Empattement	2 600 (102,4)	●	●	●	●
Largeur de voie	Avant : 1 529 (60,2)	●	–	–	–
	Arrière : 1 534 (60,4)	●	–	–	–
	Avant : 1 517 (59,7)	–	●	●	–
	Arrière : 1 522 (59,9)	–	●	●	–
	Avant : 1 518 (59,8)	–	–	–	●
	Arrière : 1 522 (59,9)	–	–	–	●
Nombre de places	5	●	●	●	●
Hauteur sous plafond	Avant : 985 (38,8)	●	●	●	–
	Arrière : 946 (37,2)	●	●	●	–
	Avant : 963 (37,9)	–	○	○	●
	Arrière : 944 (37,2)	–	○	○	●
Dégagement aux jambes	Avant : 1 059 (41,7)	●	●	●	●
	Arrière : 921 (36,3)	●	●	●	●
Dégagement aux épaules	Avant : 1 392 (54,8)	●	●	●	●
	Arrière : 1 388 (54,6)	●	●	●	●
Garde au sol	147 (5,8)	●	●	●	–
	135 (5,3)	–	–	–	●

[1] Tous les véhicules Toyota montrés dans cette brochure ont un système de retenue supplémentaire (SRS) qui, selon le modèle, peut inclure des coussins gonflables côtés conducteur et passager avant, un coussin gonflable de protection des genoux côté conducteur, des coussins gonflables montés dans les sièges avant et des coussins gonflables latéraux en rideau à l'avant et à l'arrière. Pour des informations de sécurité importantes en ce qui concerne le système de retenue supplémentaire dans un véhicule, veuillez consulter le Manuel du propriétaire ou communiquer avec le concessionnaire Toyota de votre localité.

[2] Ces estimations sont basées sur les critères et méthodes d'essai approuvés par le gouvernement du Canada. La consommation de carburant réelle de ce véhicule peut varier. Consultez le Guide de consommation de carburant *ÉnerGuide* publié par le gouvernement du Canada.

[3] Toyota vérifie la compatibilité de certains téléphones avec la technologie Bluetooth. Sur certains véhicules, la technologie Bluetooth est bilingue. À noter que la recommandation de Toyota n'est pas une garantie de performance des téléphones et que certains problèmes peuvent survenir avec n'importe quel type de combiné selon la zone desservie de votre région. Veuillez consulter votre concessionnaire Toyota pour plus de détails.

[4] Le système de navigation à DVD Toyota est conçu pour aider à localiser une adresse ou un point d'intérêt. Il peut y avoir des divergences entre le système et votre emplacement réel. Les changements de noms de rue, les fermetures de route, la fluidité de la circulation ou d'autres changements du réseau routier peuvent affecter la précision du logiciel de cartographie. Usez de bon sens pour décider si vous devez suivre ou non l'itinéraire proposé. Une couverture détaillée n'est pas disponible pour toutes les villes. Des mises à jour géographiques périodiques sont offertes en option moyennant des frais supplémentaires. Le système de navigation de certains véhicules est bilingue. Consultez votre Manuel d'utilisateur du système de navigation ainsi que votre concessionnaire Toyota pour plus de détails.

	CE	LE	S	XRS
POIDS EN ORDRE DE MARCHÉ				
Manuelle	1 240 (2 734)	●	–	–
	1 255 (2 767)	–	–	●
	1 300 (2 866)	–	–	●
Automatique	1 255 (2 767)	○	–	–
	1 270 (2 800)	–	●	○
	1 330 (2 932)	–	–	○
CAPACITÉ DE REMORQUAGE				
	680 (1 500)	●	●	●
 				
VOLUME DE CHARGE				
	0,35 (12,3)	●	●	●
 				
DIAMÈTRE DE BRAQUAGE				
	11,3 (37,1)	●	●	●
 				
RÉSERVOIR				
	litres (gal)	●	●	●
	50,0 (11,0)	●	●	●
 				
COTES DE CONSOMMATION ²				
	<i>L/100 km</i>	<i>mi/gal (gallon impérial)</i>		
Ville/Route/Combinées				
Manuelle	7,4/5,6/6,6	38/50/43	●	–
Automatique	7,8/5,7/6,8	36/50/42	○	●
Manuelle	9,5/6,7/8,2	30/42/34	–	–
Automatique	9,4/6,5/8,1	30/43/35	–	–

[5] Le dispositif de contrôle de la stabilité du véhicule (VSC) est un système électronique conçu pour aider le conducteur à maintenir le contrôle du véhicule dans des conditions défavorables. Il ne remplace pas les pratiques de conduite sécuritaire. Des facteurs comme la vitesse, les conditions routières et les sollicitations du conducteur sur la direction peuvent affecter l'efficacité du dispositif VSC à prévenir la perte de contrôle.

[6] L'assistance au freinage (BA) est conçue pour aider le conducteur à tirer pleinement profit des avantages du système de freins antiblocage (ABS). Il ne remplace pas les pratiques de conduite sécuritaire. L'efficacité du freinage dépend aussi d'un bon entretien du système de freinage ainsi que de l'état des pneus et de la route.

[7] La technologie d'arrêt intelligent (SST) fonctionne seulement dans certaines situations où l'on enfonce simultanément les pédales de frein et d'accélérateur. Une fois activé, le système diminue la puissance du moteur afin d'aider les freins à arrêter le véhicule. Des facteurs comme la vitesse, les conditions routières et les sollicitations du conducteur sur la direction peuvent affecter la distance d'arrêt. La technologie d'arrêt intelligent ne remplace pas les pratiques de conduite sécuritaire et prudente et ne garantit pas un arrêt instantané.

[8] Toyota Canada est fière d'affirmer que tous les véhicules Toyota produits au Canada sont fabriqués à



Yaris Hatchback



Camry hybride



RAV4



4Runner



Yaris



Prius



Highlander



Sequoia



Corolla



Venza



Highlander hybride



Tacoma



Matrix



Avalon



FJ Cruiser



Tundra



Camry



Sienna

Nos concessionnaires Toyota savent qu'une relation durable ne se bâtit pas seulement par la vente d'un véhicule. C'est pourquoi notre personnel accueillant est toujours heureux de vous aider, quels que soient vos besoins. Pour trouver le concessionnaire le plus près de chez vous, visitez toyota.ca



Toyota est consciente de sa responsabilité envers l'environnement. Veuillez recycler.

